

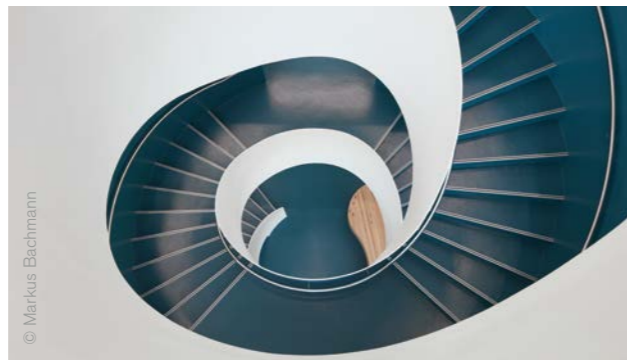

# Treppenlösungen

nora<sup>®</sup> Bodenbeläge aus Kautschuk

**nora**<sup>®</sup>  
by **Interface**<sup>®</sup>



# Inhalt

- 01 ..... norament® Formtreppen
- 02 ..... Treppenlösungen mit Treppenkanten
- 03 ..... nora® Treppenzubehör und Verlegung

01

**norament<sup>®</sup> Formtreppen**



## norament® Formtreppen

norament® Formtreppen sind Treppenkante, Trittlfläche und Setzstufe in einem Stück. Sie sind für gerade Stufen mit rechtwinkliger Kante ausgelegt und eignen sich sowohl für Treppenbereiche im Gesundheits- und Bildungswesen als auch in Wohnungsbauten, öffentlichen Gebäuden und Industriebereichen.

Die vorgeformten Treppenbeläge sind in vier Designs sowie drei unterschiedlichen Breiten erhältlich und können zusätzlich mit Signal- oder Sicherheitsstreifen ausgestattet werden.

norament® Formtreppen reduzieren den Trittschall um 12 dB und sind verklebt in Bezug auf das Brandverhalten gem. EN 13501-1 als Bfl-s1, schwer entflammbar, eingestuft. Die Prüfwerte der Brandeigenschaften (kW/m<sup>2</sup>) und der Rauchdichte im Brandfall (% min) übertreffen bei weitem die Vorgaben für einen schwer entflammbaren Bodenbelag. In Verbindung mit dem Nachweis der toxikologischen Unbedenklichkeit im Brandfall können die Formtreppen mit behördlicher Ausnahmegenehmigung der örtlichen Brandschutzbehörde in Bereichen eingesetzt werden, in denen nicht brennbare Baustoffe gefordert werden. Diese Ausnahmegenehmigung ist gesondert und objektspezifisch einzuholen.



### Übrigens ...

Seit dem Jahr 1973 bewähren sich die norament® Fliesen und die passenden Formtreppen mit der charakteristischen Noppen-Struktur in der Bibliothek der Ruhr-Universität Bochum (Foto links).

# Designs

## Formtreppe norament® 926



5336      5337      0749      0702      5343



0007      0884      0716      0319      0733

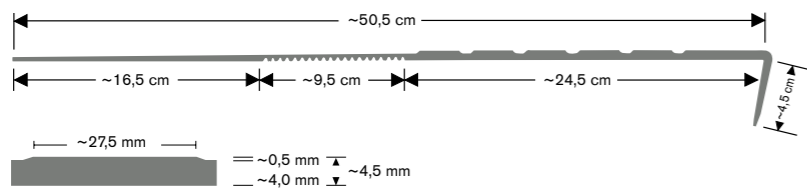

Art. 926/465 – Breite 1285 mm  
 Art. 926/466 – Breite 1614 mm  
 Art. 926/467 – Breite 2004 mm

## Formtreppe norament® 926 satura

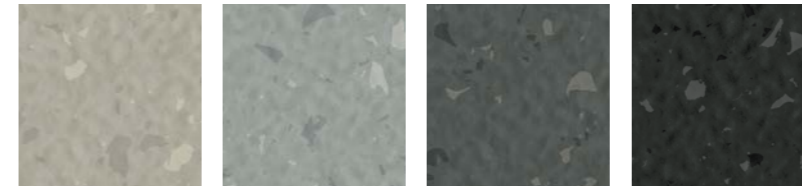

5110      5114      5115      5116

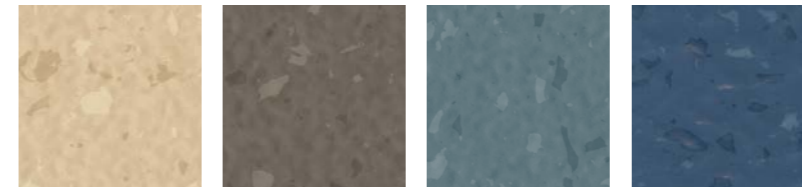

5102      5107      5127      5273

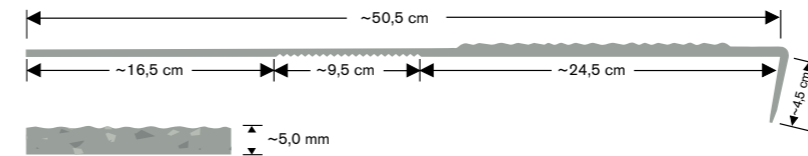

Art. 926 satura/479 – Breite 1285 mm  
 Art. 926 satura/468 – Breite 1614 mm  
 Art. 926 satura/469 – Breite 2004 mm

## Formtreppe norament® 926 grano

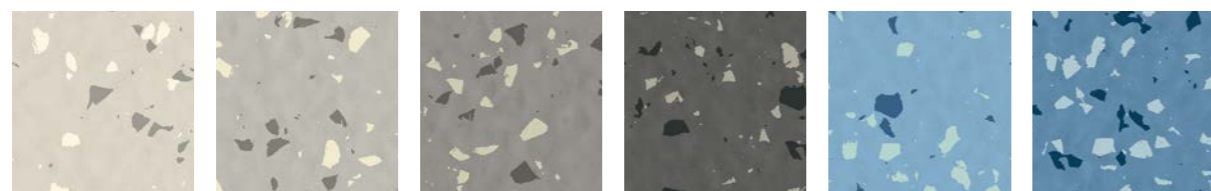

5301      5302      5303      5304      5317      5318

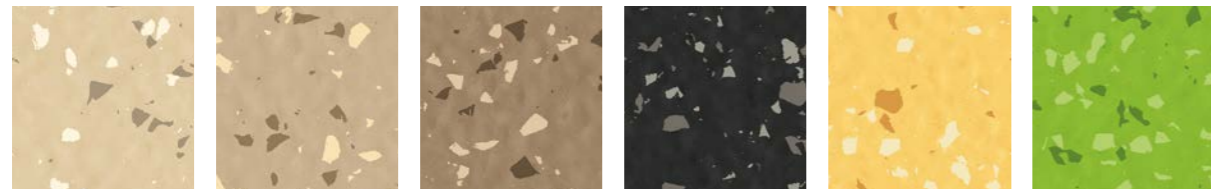

5313      5314      5315      5308      5329      5325

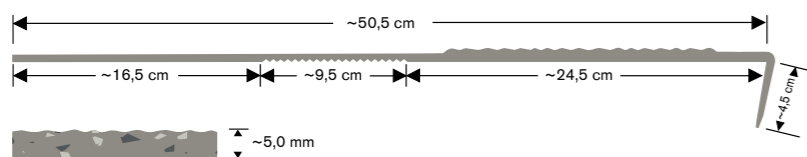

Art. 926 grano/479 – Breite 1285 mm  
 Art. 926 grano/468 – Breite 1614 mm  
 Art. 926 grano/469 – Breite 2004 mm

## Formtreppe norament® 926 arago

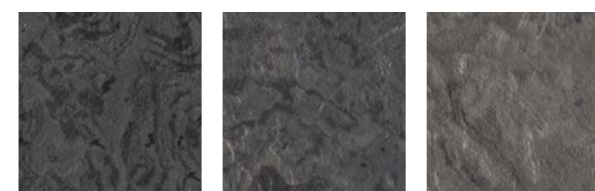

5171      5172      5175



5177      5178      5179

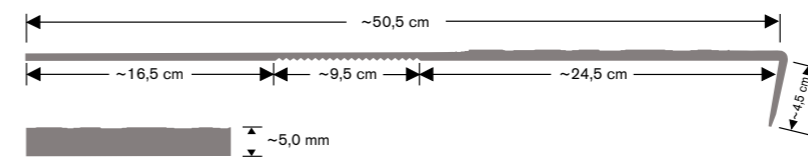

Art. 926 arago/3170 – Breite 1285 mm  
 Art. 926 arago/3171 – Breite 1614 mm  
 Art. 926 arago/3172 – Breite 2004 mm

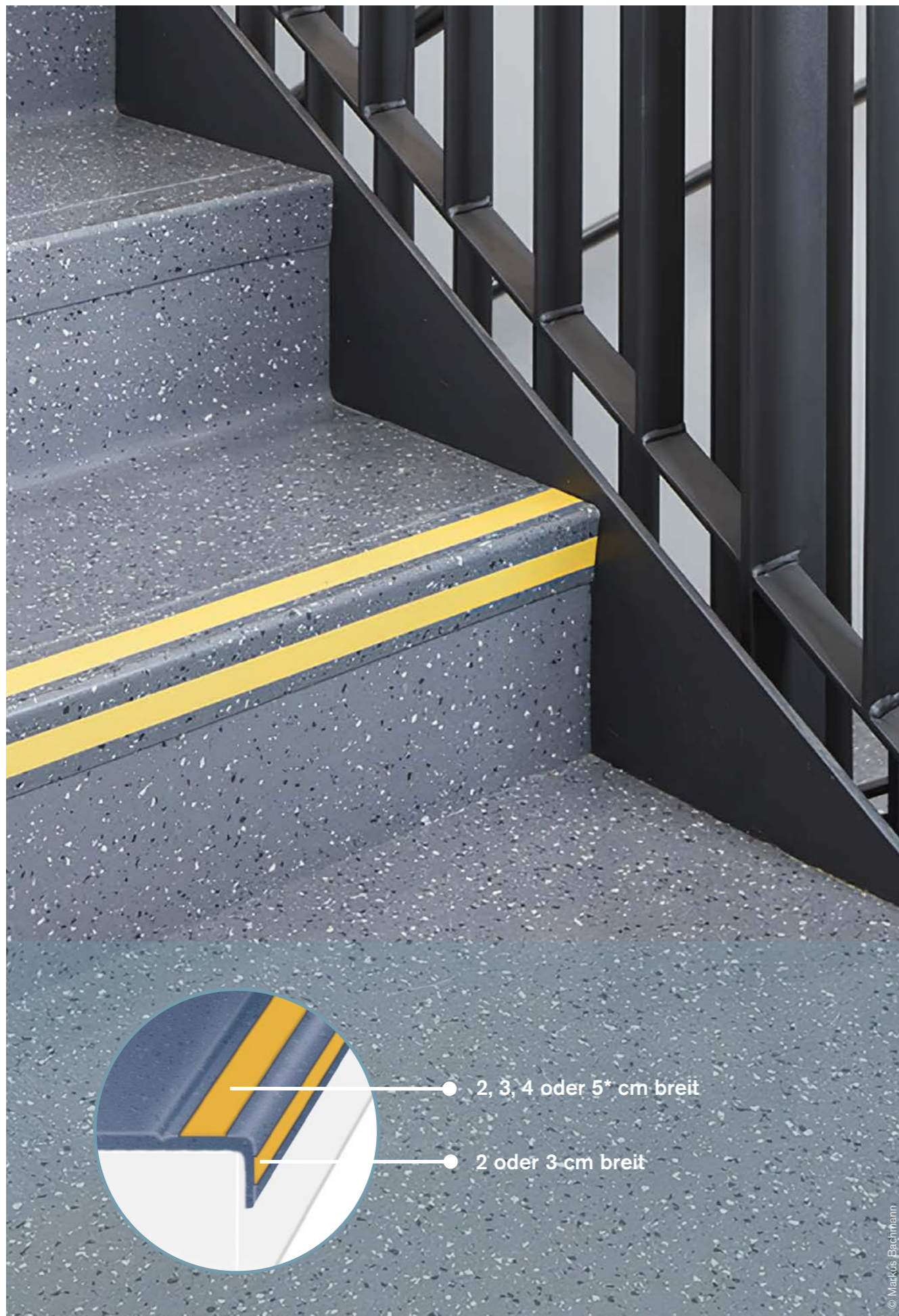

2, 3, 4 oder 5\* cm breit

2 oder 3-cm breit

## Signal- und Sicherheitsstreifen

norament® Formtreppen können werkseitig in der Auftrittfläche und wahlweise auch im senkrechten Teil der Stoßkante mit Signal- oder Sicherheitsstreifen in verschiedenen Breiten, Farben und Rutschklassen ausgestattet werden. Der Vorteil dieser Streifen ist, dass sie nicht aufgeklebt, sondern flächenbündig in den Belag integriert werden.

Kontrastierende Signalstreifen machen die Treppe vom Anfang bis zum Ende, also von der Antritts- bis zur Austrittsstufe, und den Stufenanfang bzw. das Stufenende beim Auf- und Absteigen deutlich sichtbar. Sicherheitsstreifen mit besonders hoher Rutschfestigkeit erhöhen darüber hinaus die Trittsicherheit und können so das Unfallrisiko reduzieren.

noraplan® Signal- und Sicherheitsstreifen sind standardmäßig in den Breiten 2, 3, 4 oder 5\* cm, nachleuchtende Signalstreifen in 2 cm Breite verfügbar. Weitere Breiten und Farben sind auf Anfrage möglich.

### Signalstreifen

noraplan® uni (R9)



0122



0895

nachleuchtend

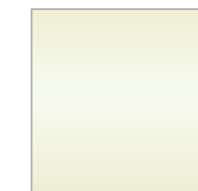

gemäß DIN 67510

### Sicherheitsstreifen

noraplan® ultra grip (R11)

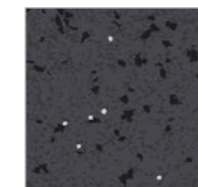

6014

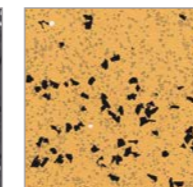

6029

\*5 cm breite Streifen können nur in Hammerschlagoberfläche und Reliefstruktur integriert werden.

02

Treppenlösungen mit  
Treppenkanten

## Treppengestaltung mit Treppenkanten

nora® Böden überzeugen nicht nur als Bodenbelag in den unterschiedlichsten Räumlichkeiten, sondern auch bei der Gestaltung von Treppen vielfältiger Art. Sie stehen in vielen Designs und Farben zur Verfügung.

Bei der Belegung von Treppen werden die Beläge auf das entsprechende Maß zugeschnitten und zur sicheren und optisch ansprechenden Ausgestaltung der Stufen in Kombination mit einer passenden Treppenkante verlegt. So können sowohl gerade als auch gewendelte Treppenlösungen realisiert werden. Neben den speziell auf nora® Bodenbeläge abgestimmten Treppenkanten können auch Treppenprofile anderer Hersteller eingesetzt werden.

norament® 926 und noraplan® Standardbeläge sind in Bezug auf das Brandverhalten gem. EN 13501-1 als Bfl-s1, schwer entflammbar, eingestuft. Die Prüfwerte der Brandeigenschaften ( $\text{kW/m}^2$ ) und der Rauchdichte im Brandfall (% min) übertreffen bei weitem die Vorgaben für einen schwer entflammbaren Bodenbelag. In Verbindung mit dem Nachweis der toxikologischen Unbedenklichkeit im Brandfall können diese Bodenbeläge mit behördlicher Ausnahmegenehmigung der örtlichen Brandschutzbehörde in Bereichen eingesetzt werden, in denen nicht brennbare Baustoffe gefordert werden. Diese Ausnahmegenehmigung ist gesondert und objektspezifisch einzuholen.







## nora® Treppenkanten mit Einschublippe

Treppenstufen werden durch farblich abgehobene Treppenkanten besser erkennbar. nora® Treppenkanten mit Einschublippe sind besonders schlag- und stoßfest und bleiben dauerhaft funktionssicher. Sie sind auf die verschiedenen Bodenbelagsstärken ausgelegt und können auf allen Treppenarten verlegt werden. Die Einschublippe fixiert den zugeschnittenen Belag und schützt die Schnittkante sicher.

### T 5055 – Ästhetisches Design und Barrierefreiheit

Die Maße der nora® Treppenkante T 5055 entsprechen den Vorgaben der DIN 18040-1: Barrierefreies Bauen, Abs. 4.3.6.4 Orientierungshilfen an Treppen und Einzelstufen.

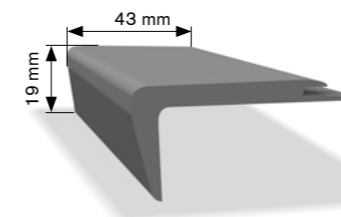

5105	5113	5115
5111	5114	5116

### T 5049

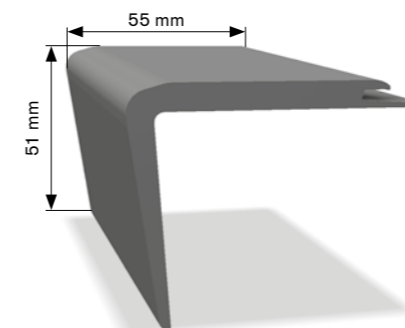

0702	0749	5301	5310
0716	0884	5305	6179

Beide Treppenkanten sind in jeweils zwei Ausführungen erhältlich:  
für Bodenbelagsstärken von 2,0 bis 2,7 mm (A/C) und von 3,5 bis 4 mm (E/F).

Lieferung in 5 Fixlängen möglich: 1,00/1,25/1,65/2,00/2,50 m

## nora<sup>®</sup> Treppenkante aus Aluminium

Für eine optisch besonders ansprechende Stufenkantenabstufung eignet sich die nora<sup>®</sup> Treppenkante aus eloxiertem Aluminium. Sie unterstreicht die Eleganz der Treppe und bildet einen dezenten Abschluss. Die Kante ist auf eine Belagsstärke von 3,5 mm ausgelegt und kann auch für 2 mm dicke Beläge verwendet werden, wenn entsprechend gespachtelt wird.

### TA 1203



Für Bodenbelagsstärken von 3,5 mm  
Liefereinheit: 2,7 m

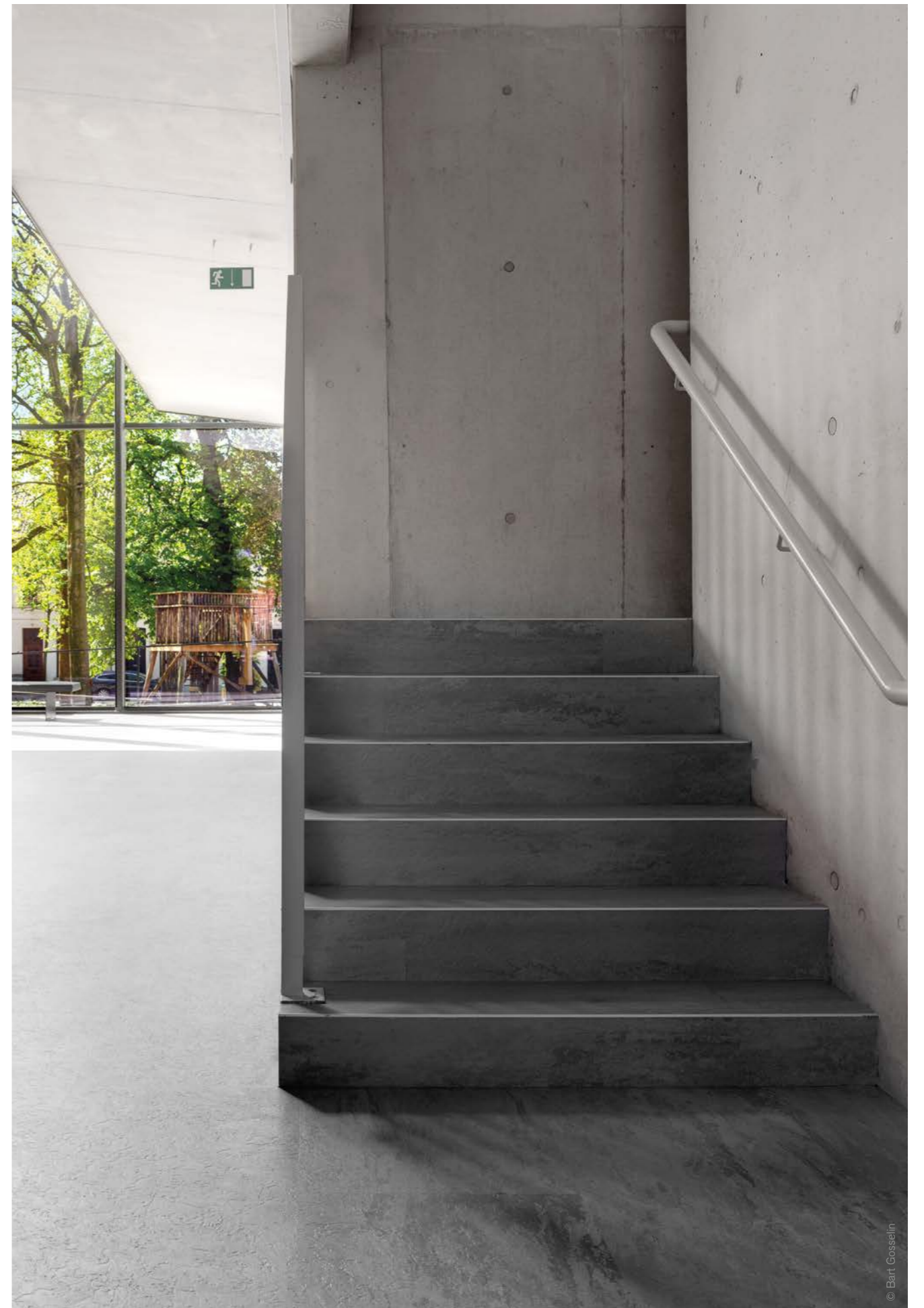

03

nora<sup>®</sup> Treppenzubehör  
und Verlegung



## nora® Treppenzubehör

Das Systemprogramm für Treppenbeläge wird durch ein abgestimmtes Zubehörprogramm komplettiert. Neben Treppenwinkeln für den sauberen Abschluss rechtwinkliger Treppen an der Wand- und Geländerseite beinhaltet es passende Anschlusssockelleisten und Abschlussprofile für Podeste und Rampen.

Der Treppenfries bietet die Möglichkeit, Seitenfriesgestaltungen für die Wand- und Geländerseite von Treppen sowie für fortlaufende Friesgestaltungen in Räumen und Fluren auszuführen.

# nora® Treppenzubehör

## nora® Treppenwinkel

- 1 TW 7005 U    2 TW 7006 U
- 3 TG 7003 U    4 TG 7004 U

Liefereinheit: stückweise

## nora® Sockelleisten

- 5 S 1008 U

Anschlusssockelleiste für nora® Treppenwinkel „TW“

Liefereinheit: 10 m

## nora® Abschlussprofile

- 6 A 5013 U

Anschlussprofil für nora® Treppenwinkel „TG“

Liefereinheit: 2,5 m

0007	0749	5107	5116	5303	5317	6507
0319	0882	5108	5121	5304	5318	6522
0702	0884	5110	5127	5313	5325	
0716	2786	5114	5301	5314	5329	
0733	5103	5115	5302	5315	5343	

## nora® Treppenfries

- 7 Art. 819

Liefereinheit: stückweise

Hammerschlagoberfläche mit Granulatdesigns  
~ 600 mm x 100 mm; Dicke 10 mm

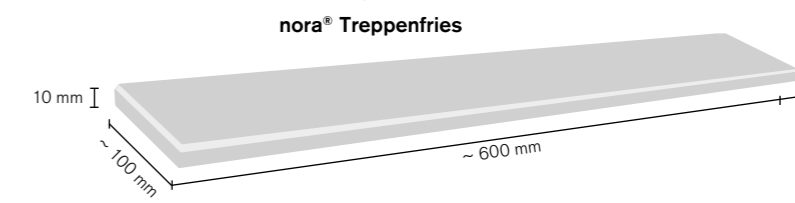
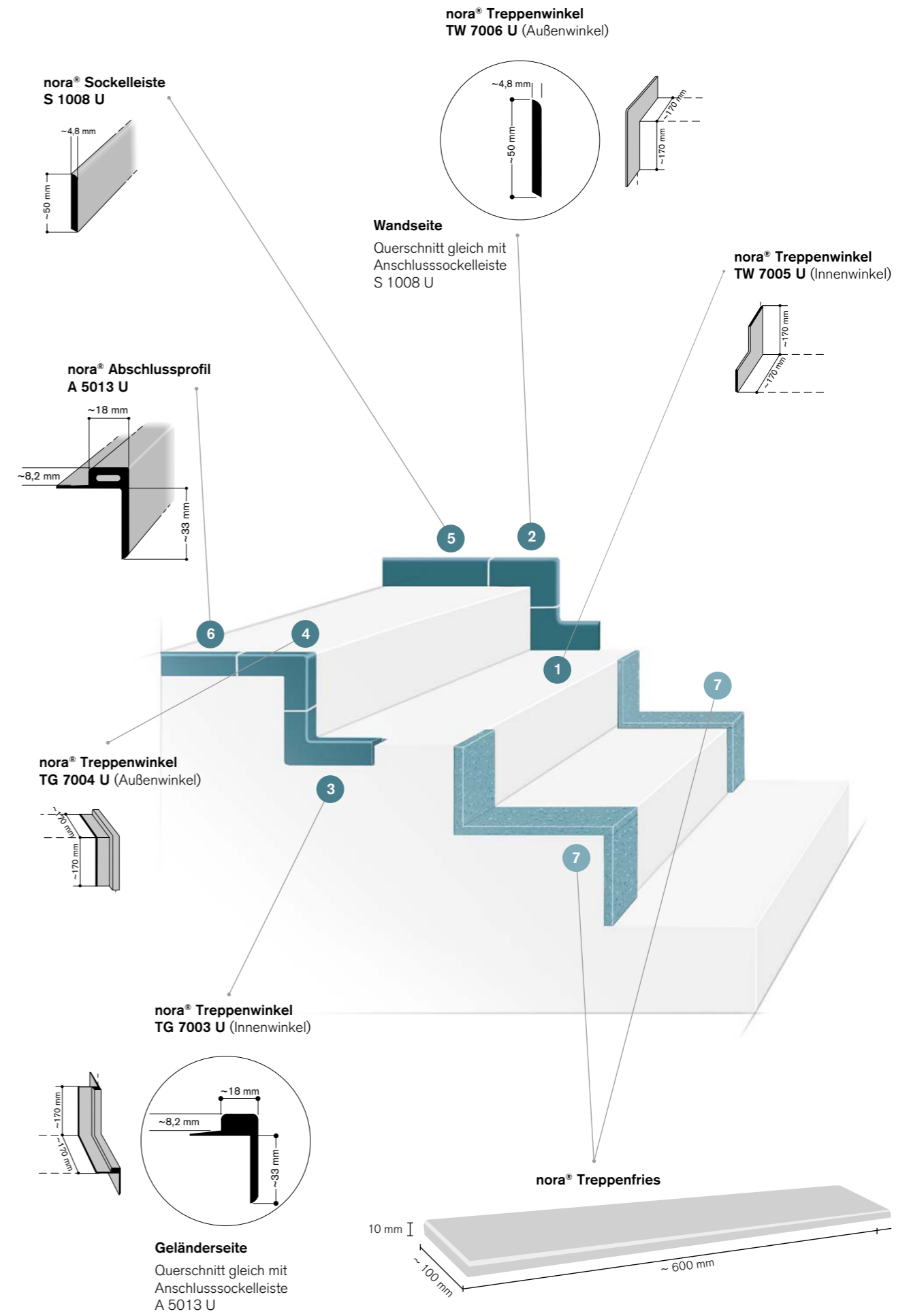

## Verlegung

Für die Verklebung von norament® Formtreppen, Treppenverlegungen mit nora® Bodenbelägen und nora® Treppenfries empfehlen wir nora® stepfix 240, ein zweiseitig klebendes Montageband, das vollflächig aufgebracht wird.

Das Montageband ist sowohl für Treppeninstallationen im Neubau als auch für Renovierungen geeignet und bietet viele Vorteile. Die Verlegung lässt sich in nur wenigen Arbeitsschritten sicher und sauber realisieren. Dadurch können größere Flächen in deutlich kürzerer Zeit verlegt werden. Trocken- und Wartezeiten entfallen, die Treppe ist direkt begehbar.

### **nora® stepfix 240**

Art. 907

Liefereinheit: 1 Rolle à 50 lfm pro Karton

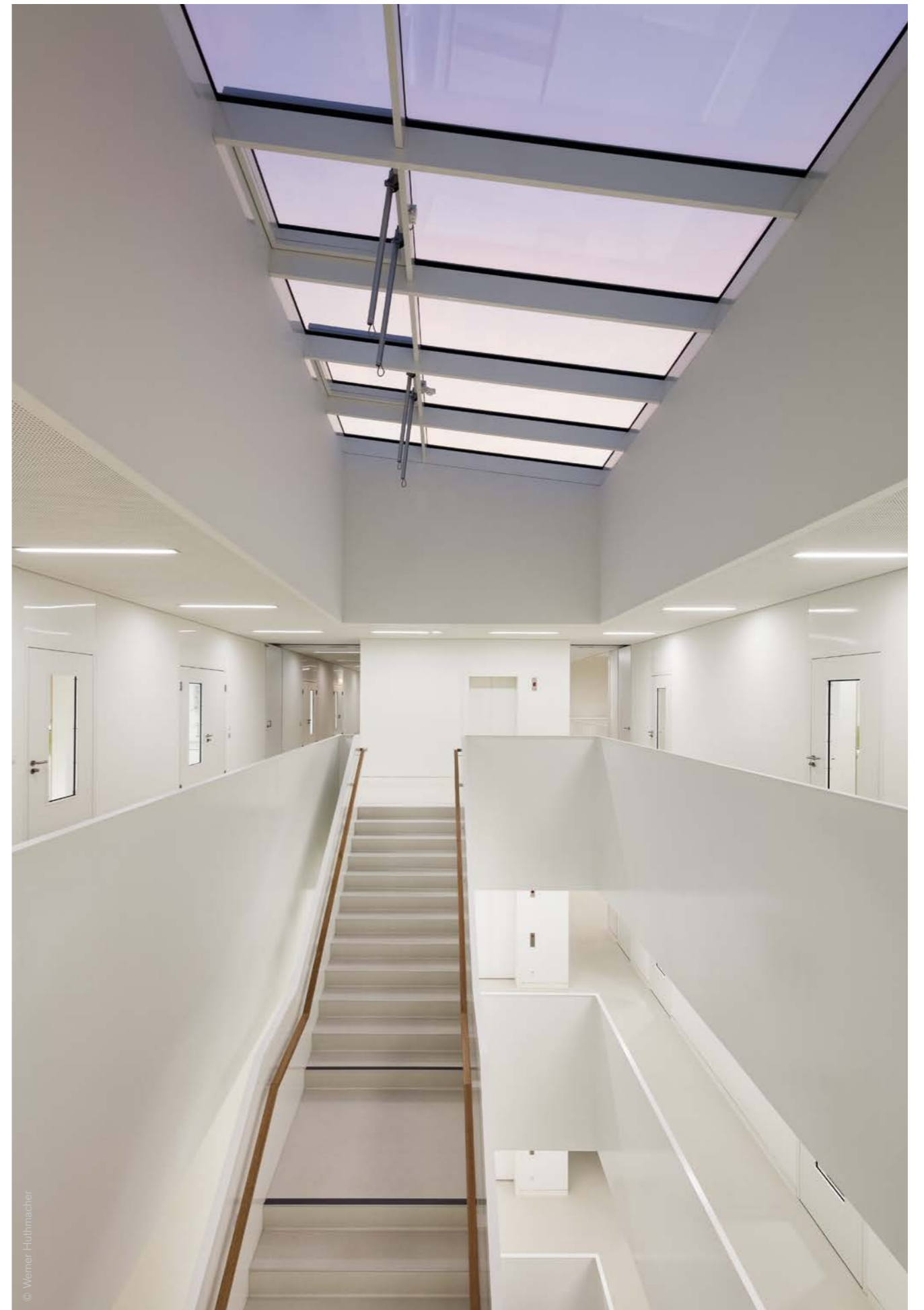

Titelfoto: © Joachim Grothus

Irrtümer sowie Druckfehler und Änderungen vorbehalten. Für Richtigkeit, Vollständigkeit und Genauigkeit der Angaben wird keine Gewähr übernommen. Die Produktabbildungen in diesem Dokument können vom Original abweichen. Dieses Dokument stellt kein vertragliches Angebot dar und dient lediglich der unverbindlichen Information.

Die Marke nora® sowie etwaige weitere in diesem Dokument verwendete eingetragene Markenzeichen sind für die Firma, das Land oder für eines der mit der nora systems GmbH verbundenen Unternehmen eingetragen. Weitere hier verwendete Kennzeichnungen sind Marken ihrer jeweiligen Eigentümer.

Kontaktdaten, lokale Niederlassungen oder autorisierte Händler sowie weitere Informationen finden Sie unter [www.nora.com](http://www.nora.com).

**Herausgeber**

nora systems GmbH  
Höhnerweg 2–4  
69469 Weinheim | Deutschland  
[www.nora.com](http://www.nora.com)